

NOTICE DE MONTAGE

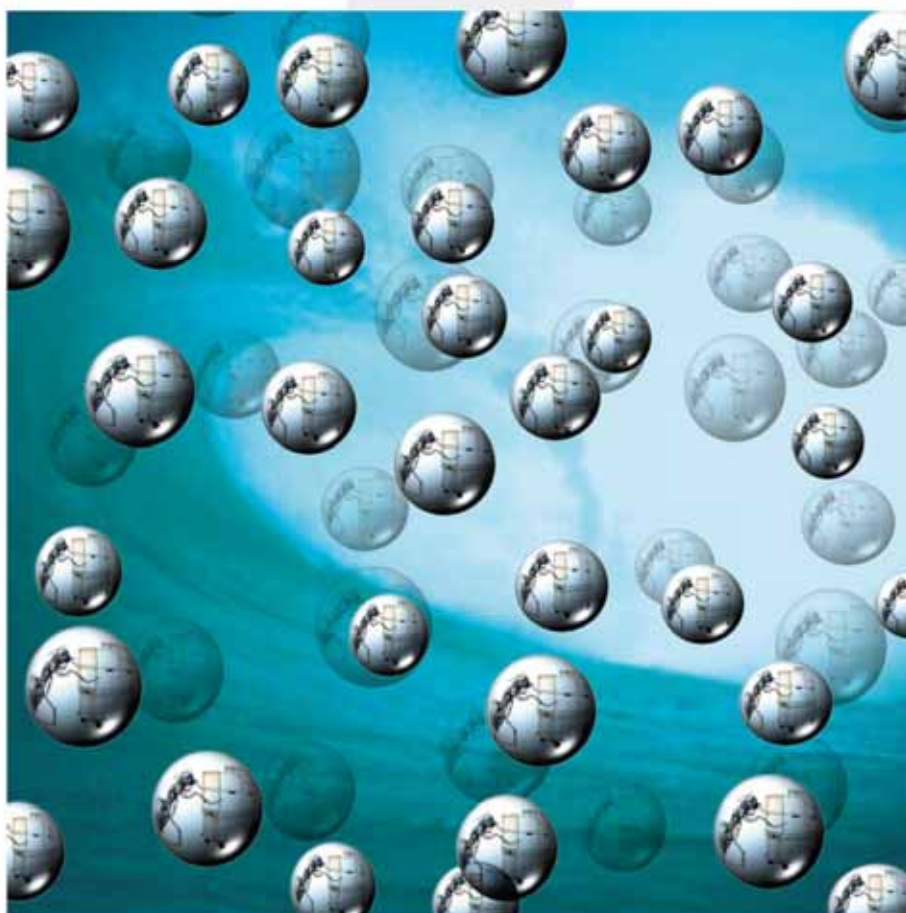

RAYONNAGE ST-150

Paillet
manutention
et stockage



Des solutions qui fourmillent

Outillage nécessaire au montage du rayonnage cantilever type ST 150:

Une clé à pipe de 18

Une clé plate de 18

Une clé à pipe de 13

Ordre d'assemblage :

- Colonne [1] avec embase simple face ou double face [2], assemblage de l'ensemble par 8 vis M12 x 30 [12] + 8 rondelles M12 [13]
- Pièce de liaison contreventement (x 4) par colonne [8]
- Traverses horizontales (x 2) [9] + traverse horizontale (x 2) [10], assemblage de l'ensemble par 5 vis M12 x 30 [12] + 5 rondelles M12 [13] + 5 écrous M12 [14] (cf. tableau des longueurs ci dessous)
- Bras support [3] sur colonne [1] avec goupille autobloquante [4]
- Ancrage fixation au sol M12 x 100 mm
2 Ancrages par embase simple ou double face [11]

Option :

- Butée de bras [6] emboîtement sur bras [3]
- Butée d'embase [7] à visser dans l'embase [2] - 1 rondelle M8 + 1 rondelle éventail M8 + 1 écrou M8

Nomenclature :

[1] Colonne

[2] Embase - simple face ou double face

[3] Bras support

[4] Goupilles autobloquantes 1000mm

[5] Embout caoutchouc

[6] Butée verticale pour bras support

[7] Butée verticale avec visserie pour embase

[8] Pièce de liaison (x 4 par colonne)

[9] Traverse horizontale

[10] Traverse diagonale

[11] Ancrage Ø 12 x 100 mm

[12] Vis M 12 x 30 mm

[13] Rondelle plate M 12

[14] Ecrou M 12

entre axe de colonne	longueur hors tout traverse horizontale	longueur hors tout traverse diagonale
1000 mm	925 mm	1778 mm
1250 mm	1175 mm	1917 mm
1500 mm	1425 mm	2078 mm
1750 mm	1675 mm	2256 mm

Attention : pour la bonne stabilité du matériel, il devra impérativement être fixé au sol.

NOTICE DE MONTAGE

ST150

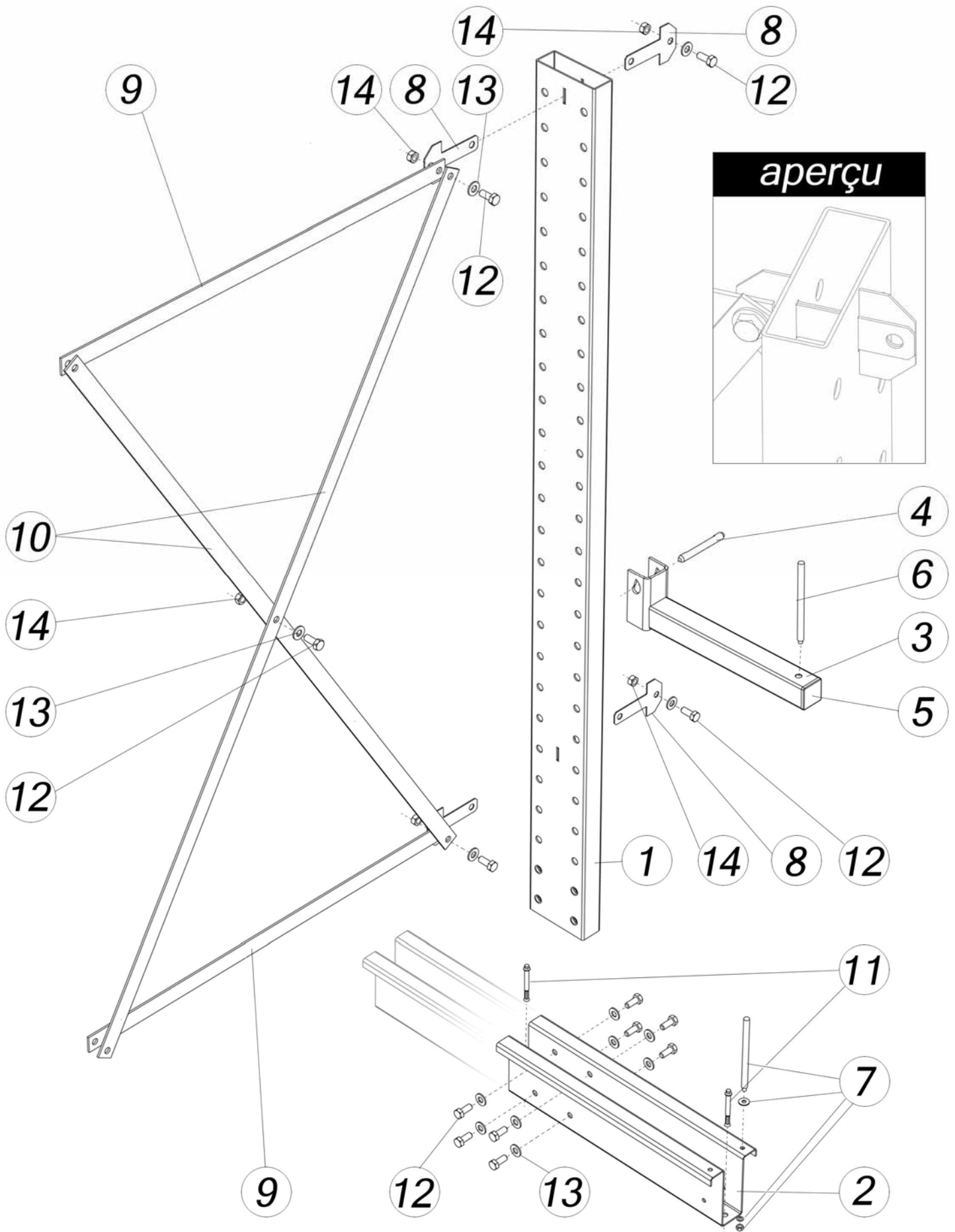



Des solutions qui fourmillent



Paillet
manutention
et stockage



BP 1 - Nivolas-Vermelle
38312 Bourgoin-Jallieu Cedex
Tél: (33) 04 74 28 71 71 - Fax: (33) 04 74 28 71 72
www.paillet-manutention.fr
contact-pms@groupe-paillet.fr